



Сорочка дитяча  
для хлопчика  
Полтавська область



МУЗЕЙ  
ІВАНА ГОНЧАРА  
НАЦІОНАЛЬНИЙ ЦЕНТР  
НАРОДНОЇ КУЛЬТУРИ

НДФ-2179







МУЗЕЙ  
ІВАНА ГОНЧАРА

НАЦІОНАЛЬНИЙ ЦЕНТР  
НАРОДНОЇ КУЛЬТУРИ

НДФ\_2179

Розробка  
схеми вишивки:  
Уляна Опанович

Розробка крою:  
Наталя Голубнича

Технічний малюнок:  
Ганна Кошманенко

Фото: Дмитро  
Максименко,  
Настя Телікова

Дизайн: WARTA

\* Будь ласка, при використанні твору або його частин просимо зазначати авторство відповідно до Закону України "Про авторське право і суміжні права". Зауважуємо, що використання матеріалів з комерційною метою заборонено





МУЗЕЙ  
ІВАНА ГОНЧАРА

НАЦІОНАЛЬНИЙ ЦЕНТР  
НАРОДНОЇ КУЛЬТУРИ

НДФ-2179



Сорочка дитяча для  
хлопчика

Полтавська область

Етнографічний регіон:  
Полтавщина

Час: поч. ХХ ст.

Матеріали: крамна  
тканина, кручена  
бавовняна нитка

Техніки вишивки та  
шиття: гладь пряма,  
вирізування, прутик,  
мережка стовпчики,  
рясування

Спосіб виконання:  
машинне та ручне  
пошиття



МУЗЕЙ  
ІВАНА ГОНЧАРА  
НАЦІОНАЛЬНИЙ ЦЕНТР  
НАРОДНОЇ КУЛЬТУРИ

Крій: сорочка вперекидку з центральним розрізом пазухи, пазуха вишита не на станку, а виконана на окремих деталях, станок у плечовій частині дублюється підплічкою, рукава прямі рясовані до манжетів, по лінії з'єднання зі станком по центру мають рясуння, з боків вшиті клини, комір стійка

НДФ-2179

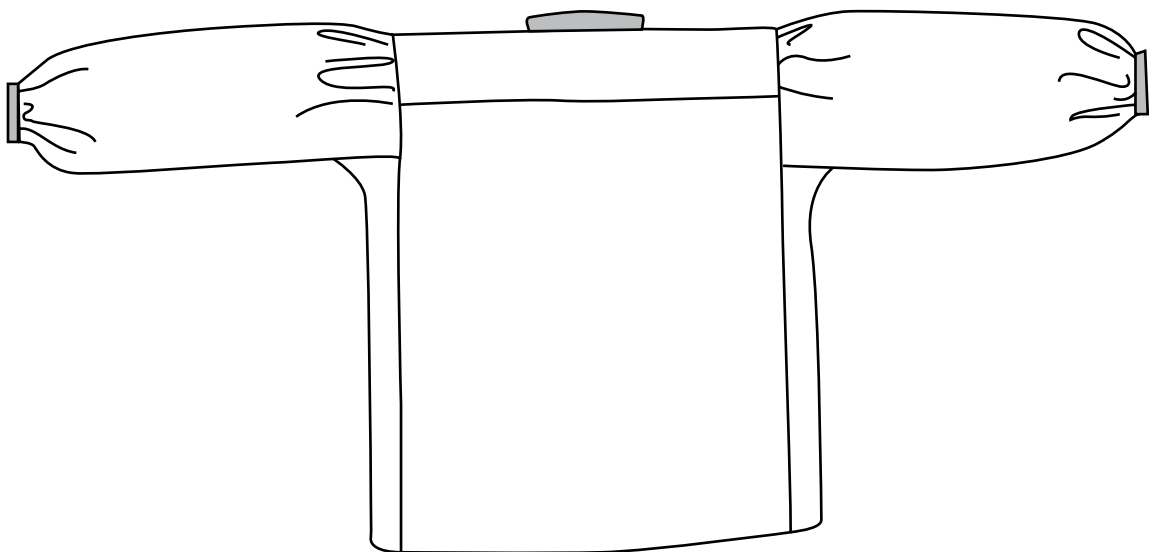
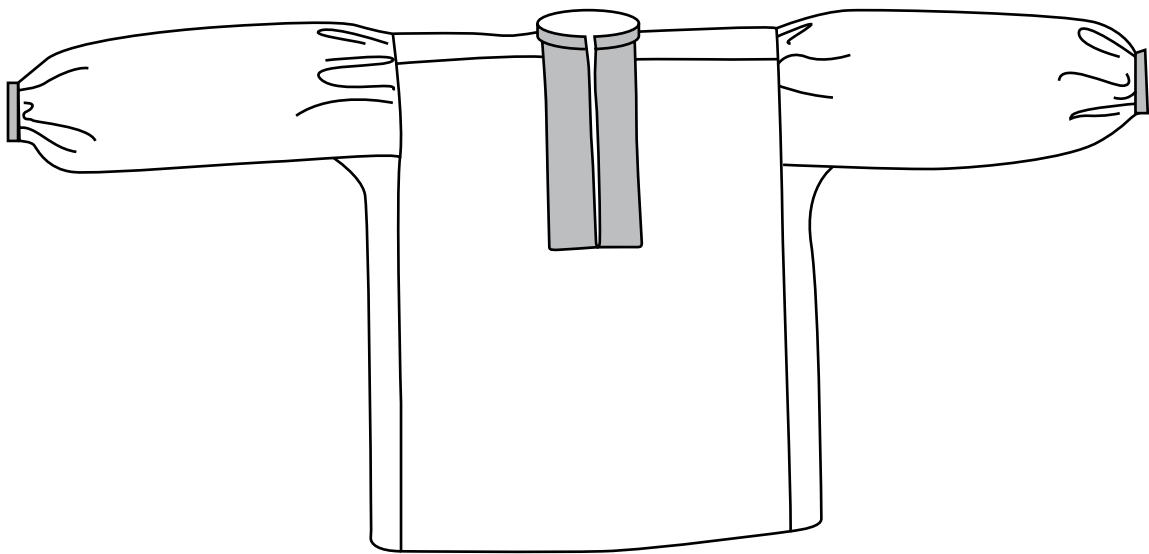

Всі розміри вказані у сантиметрах без припусків на шви

- Лінія згину
- Напрямок основи
- Лінія крою
- ~~~~ Зборки
- ..... Місце пришивання пазухи



МУЗЕЙ  
ІВАНА ГОНЧАРА

НАЦІОНАЛЬНИЙ ЦЕНТР  
НАРОДНОЇ КУЛЬТУРИ

КРІЙ

НДФ-2179

Станок

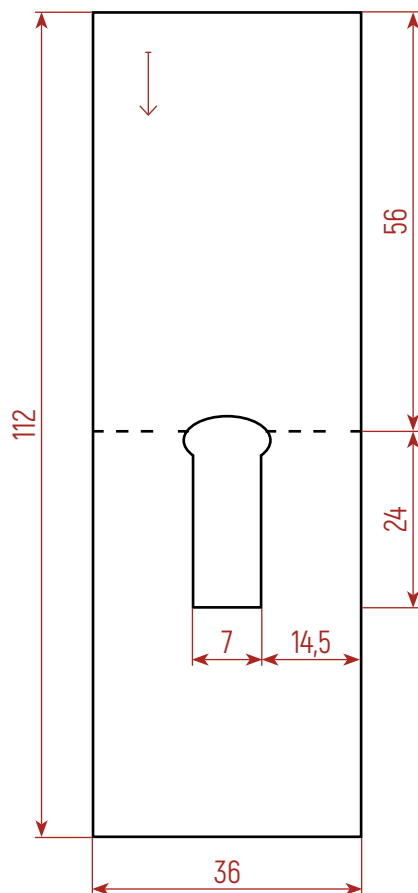

Збільшена схема горловини

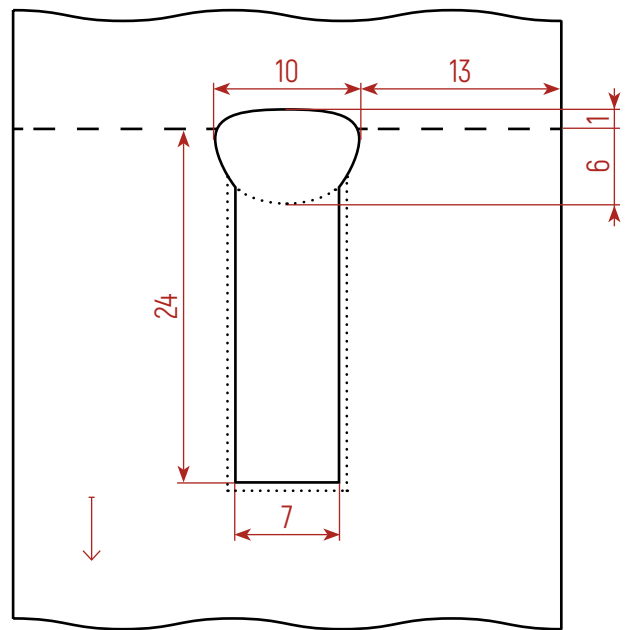

Комір

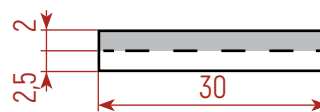

Планка під маніжкою

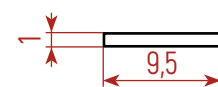

Підплічка

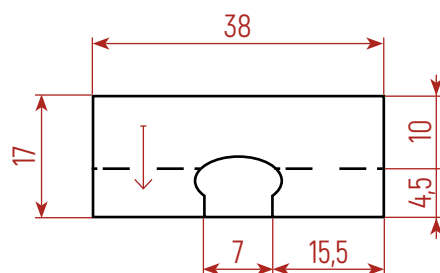

Пазуха

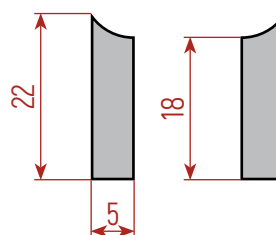





МУЗЕЙ  
ІВАНА ГОНЧАРА

НАЦІОНАЛЬНИЙ ЦЕНТР  
НАРОДНОЇ КУЛЬТУРИ

НДФ-2179

КРІЙ

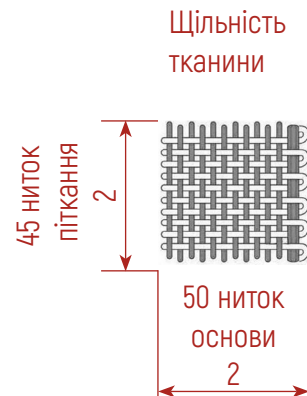
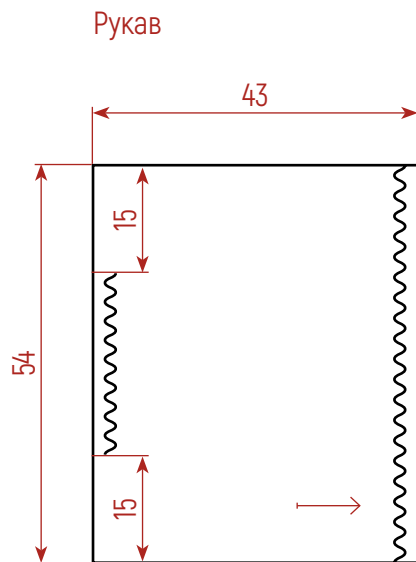

Манжет (2 елементи)

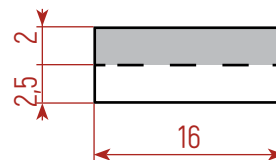

Клин (2 елементи)

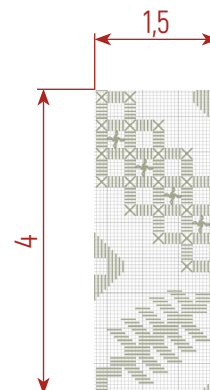
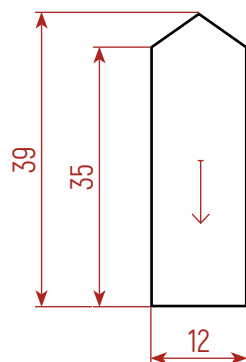



DMC 3865  
білий



МУЗЕЙ  
ІВАНА ГОНЧАРА

НАЦІОНАЛЬНИЙ ЦЕНТР  
НАРОДНОЇ КУЛЬТУРИ

КОМІР

Техніки вишивки: гладь пряма,  
вирізування

НДФ-2179

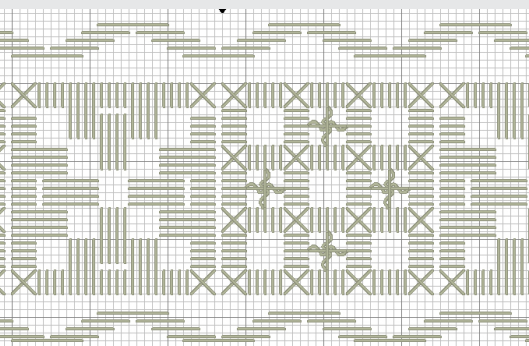



DMC 3865  
білий



МУЗЕЙ  
ІВАНА ГОНЧАРА  
НАЦІОНАЛЬНИЙ ЦЕНТР  
НАРОДНОЇ КУЛЬТУРИ

КОМІР: ЗАГАЛЬНА СХЕМА  
ВИШИВКИ

Техніки вишивки: гладь пряма,  
вирізування

НДФ-2179

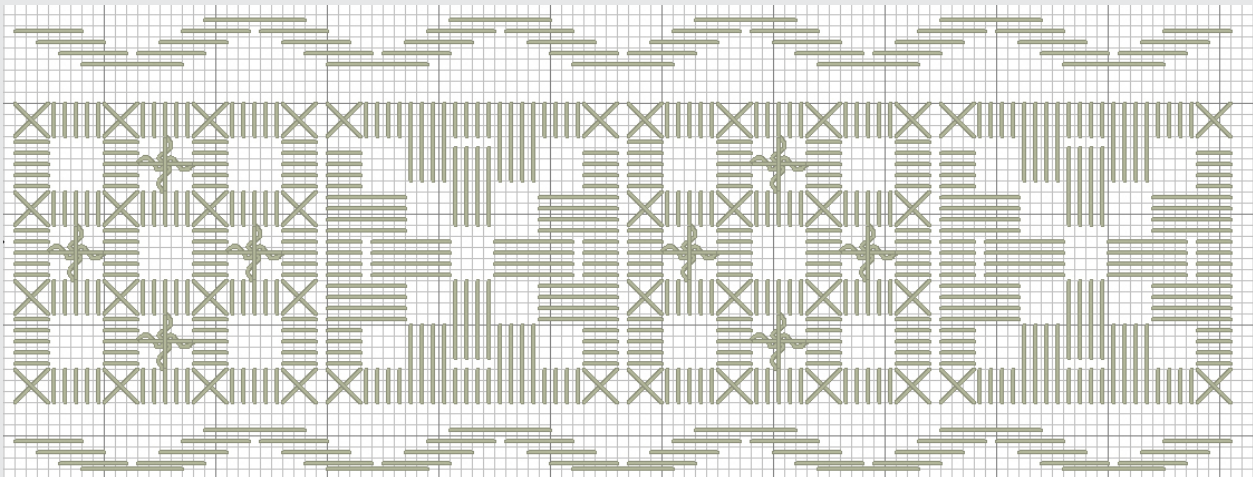





DMC 3865  
білий



МУЗЕЙ  
ІВАНА ГОНЧАРА  
НАЦІОНАЛЬНИЙ ЦЕНТР  
НАРОДНОЇ КУЛЬТУРИ

КОМІР: ДЕТАЛЬНА СХЕМА  
ВИШИВКИ

Техніки вишивки: гладь пряма,  
вирізування

НДФ-2179

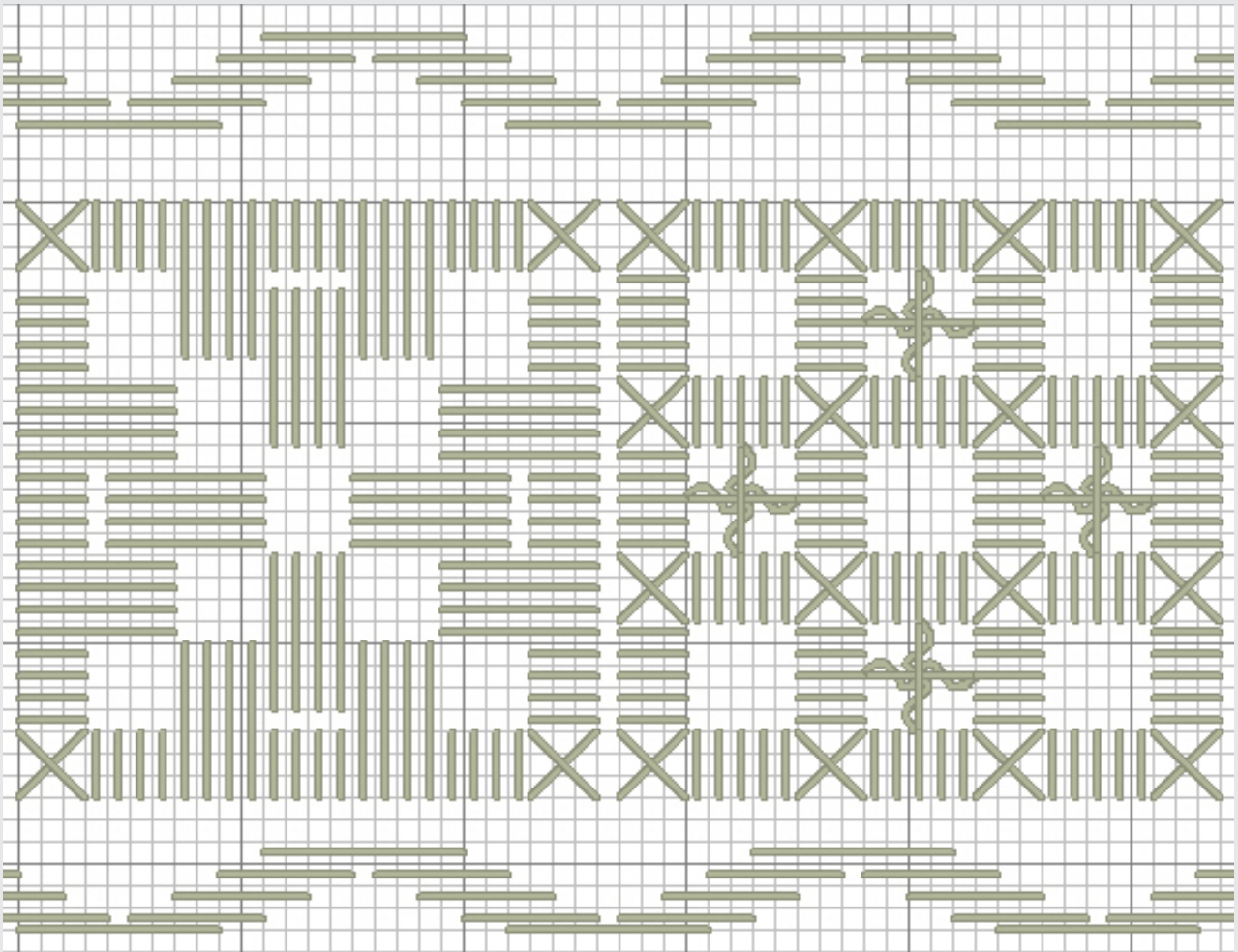



DMC 3865  
білий



МУЗЕЙ  
ІВАНА ГОНЧАРА

НАЦІОНАЛЬНИЙ ЦЕНТР  
НАРОДНОЇ КУЛЬТУРИ

ПАЗУХА

Техніки вишивки: гладь пряма,  
вирізування, прутик, мережка  
стовпчики

НДФ-2179







DMC 3865  
білий



МУЗЕЙ  
ІВАНА ГОНЧАРА

НАЦІОНАЛЬНИЙ ЦЕНТР  
НАРОДНОЇ КУЛЬТУРИ

ПАЗУХА: ЗАГАЛЬНА СХЕМА  
ВИШИВКИ

Техніки вишивки: гладь пряма,  
вирізування, прутик, мережка  
стовпчики

НДФ-2179

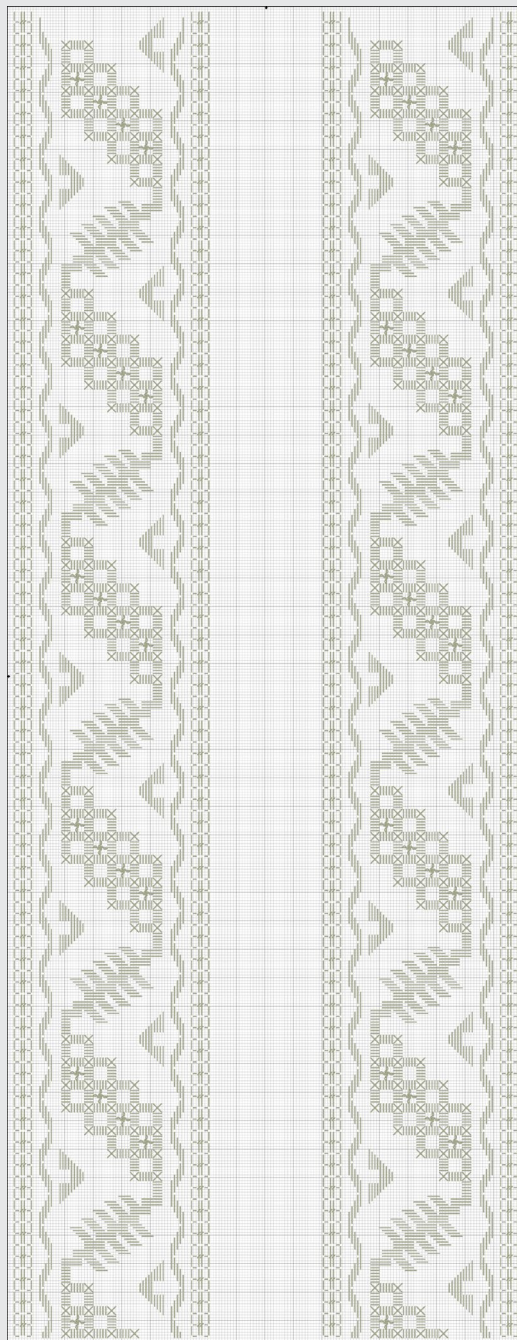



DMC 3865  
білий



МУЗЕЙ  
ІВАНА ГОНЧАРА

НАЦІОНАЛЬНИЙ ЦЕНТР  
НАРОДНОЇ КУЛЬТУРИ

**ПАЗУХА: ДЕТАЛЬНА СХЕМА  
ВИШИВКИ**

Техніки вишивки: гладь пряма,  
вирізування, прутик, мережка  
стовпчики

**НДФ-2179**

